

37 419 000 TECTRON SKATE INFRA-RED ELECTRONIC FOR WC FLUSHING CISTERN

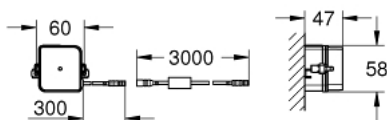

תיאור המוצר

- כרום: צבע
- עם הפעלה ידנית נוספת
- עם חיישן אינפרא אדום לתקשורת דו כיוונית לצורך ניטור, תצורה ושירות
- עם שנאי 100-230 וולט, AC הרץ 6, 50-60 וולט DC
- להפעלת הדחה יחידה
- למיכל הדחה GD 2
- מנוע סרבו
- ברגי קיבוע נסתרים
- לוח קדמי 156 x 197 מ"מ
- 7 תוכניות מוגדרות מראש:
- הדחה אוטומטית
- מצב ניקוי
- הדחה מקדימה מופעלת/כבויה
- פונקציות נוספות והתאמות מדויקות בעזרת שלט רחוק 36 407
- הדחה מתכווננת (9 - 3) ליטר) ידנית או בעזרת שלט רחוק
- מאושר על ידי CE
- for use with Rapid SLX please order shaft 66 791 000 (sold separately)

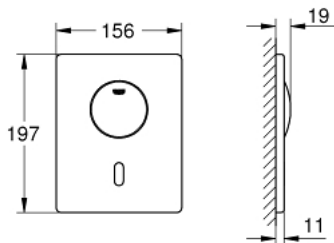

37 419 000 TECTRON SKATE INFRA-RED ELECTRONIC FOR WC FLUSHING CISTERN

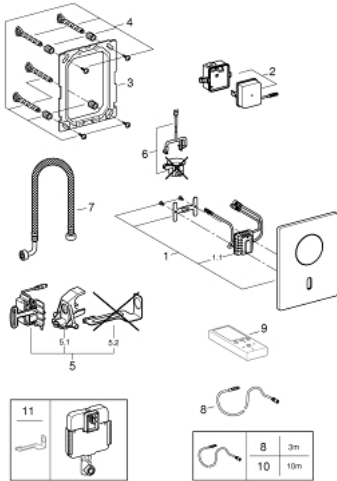

עכשיו – 2016 לירפא, חלקי חילוף

1: לוחית עליונה עם אלקטרוני (מס.חלק 42440000)

1.1: Electronic (מס.חלק 42439000)

2: ספק כוח ממותג (מס.חלק 42470000)

3: Mounting frame (מס.חלק 42736000)

4: Fixing set (מס.חלק 4215800M)

5: Servo motor (מס.חלק 43281000)

5.1: מתקן תמיכה (מס.חלק 42246000)

5.2: Motor support device (מס.חלק 43617000)

6: מוט קפיצה למנוע סרבו (מס.חלק 43306000)

7: Hose (מס.חלק 43307000)

8: Extension cable (מס.חלק 36221000)

9: Remote control (מס.חלק 36407001)*

10: Extension cable (מס.חלק 36222000)*

11: Motor support device (מס.חלק 43617000)*

* אביזרים אופציונליים